



МУНИЦИПАЛЬНОЕ КАЗЕННОЕ УЧРЕЖДЕНИЕ
"УПРАВЛЕНИЕ КАПИТАЛЬНОГО
СТРОИТЕЛЬСТВА БОДАЙБИНСКОГО
ГОРОДСКОГО ПОСЕЛЕНИЯ"

**Благоустройство двора
дома по адресу: г. Бодайбо,
ул. Мира 4а**

Бодайбо 2020 г.

Ситуационный план М 1:500 двора по адресу: г. Бодайбо, ул. Мира 4а

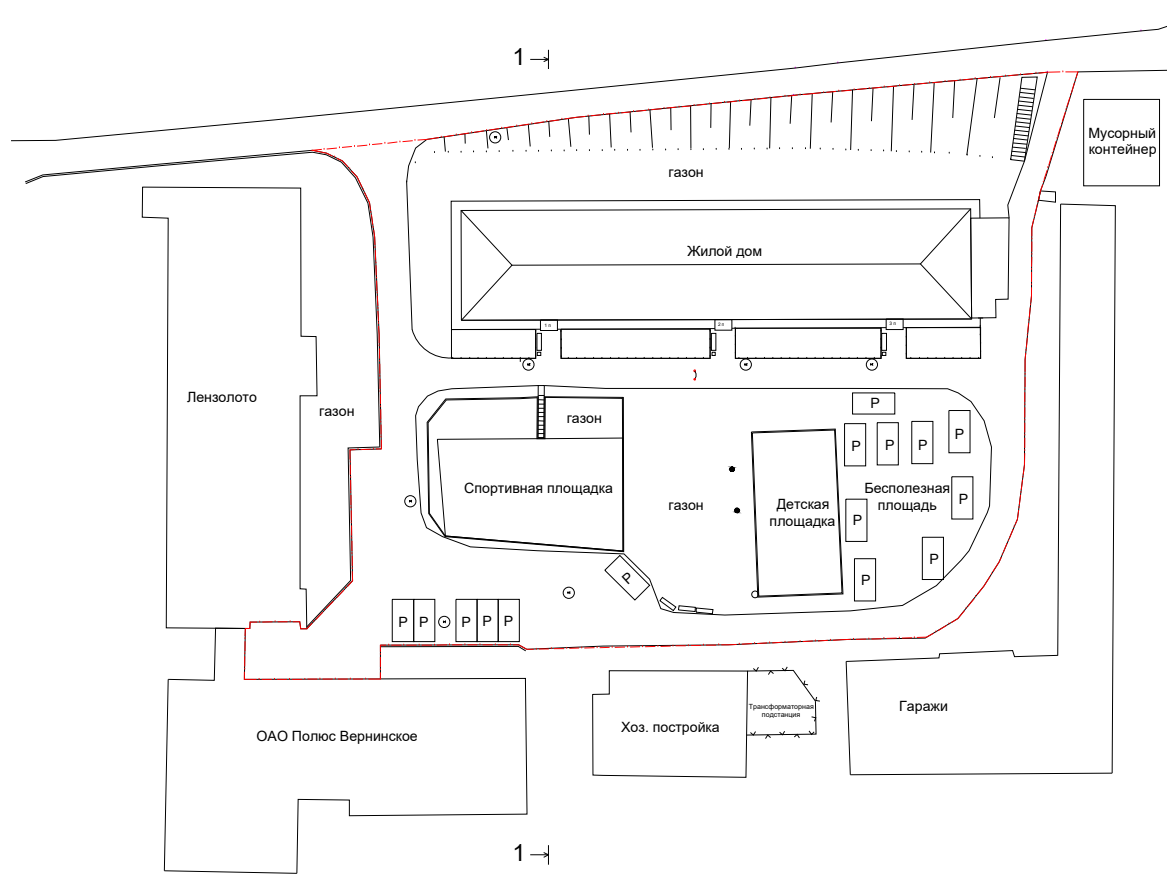

Разрез 1-1

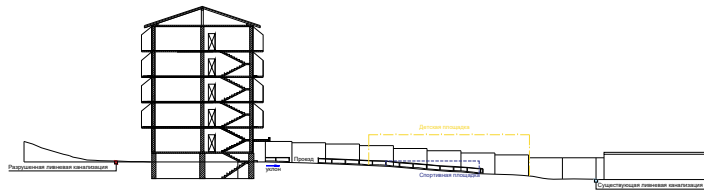

Согласовано

Инв. подл. Подпись и дата Взам. инв.

					10-07-2020 АР, ПЗ, КР				
					Благоустройство двора дома по адресу: г. Бодайбо ул. Мира, 4а				
Изм.	Коп.	уч.	Лист	Ндоп.	Подп.	Дата	Стадия	Лист	Листов
Разраб.			Евтева А.О.				Р	1	4
Проверил			Груздь А.В.						
					Ситуационный план двора по адресу: г. Бодайбо, ул. Мира 4а			 МКУ "УКС Бодайбинского городского поселения"	

Копировал

Ведомость чертежей основного комплекта

Лист	Наименование	Примеч.
1	Ситуационный план двора дома по адресу: г.Бодайбо ул.Мира, 4а М 1:500	
2	Схема благоустройства и озеленения М 1:500	
3	Разбивочный план М1:500	
4	Схема устройства газонного ограждения. Схема устройства баскетбольных стоек. Схема устройства стойки для сушки белья. Каменный бордюр БР 100.30.15.	

Схема благоустройства и озеленения М1:500

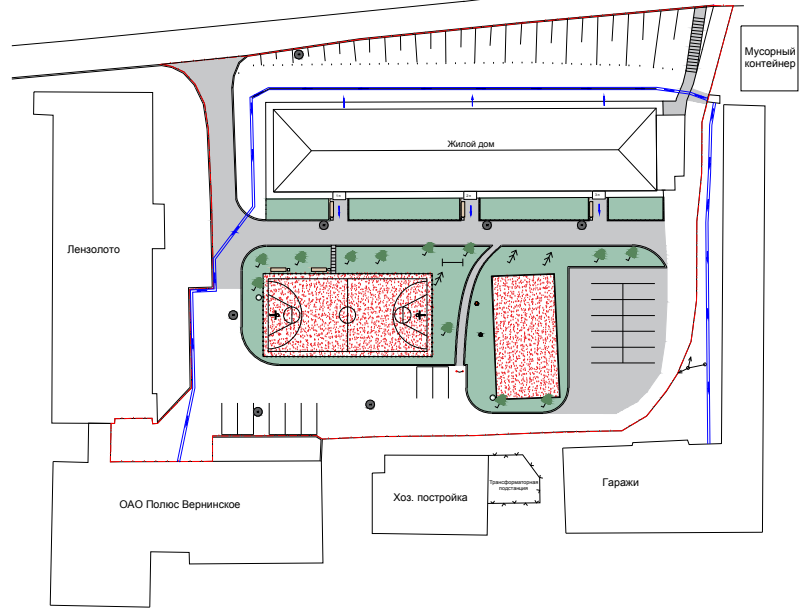

Показатели по генплану:
 Площадь участка в границах проектирования 5612,5 м²
 Площадь застройки 783,8 м²
 Площадь тротуаров и площадок 2448,3 м²
 Площадь озеленения 1577,2 м²

УСЛОВНЫЕ ОБОЗНАЧЕНИЯ:
 - Уклон для стока воды
 - Ливневая канализация

Технические решения, принятые в проекте, соответствуют требованиям экологических, санитарно-гигиенических, противопожарных и других норм, действующих на территории Российской Федерации в период разработки проекта и обеспечивают безопасную для жизни и здоровья людей эксплуатацию объекта при соблюдении предусмотренных чертежами мероприятий
 Главный инженер проекта О.В.Горин " " 2020г.

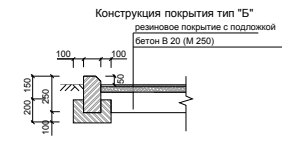
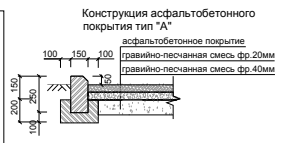

Общие указания

Настоящие чертежи марки "ПЗУ" разработаны на топо-основе масштаба 1:500 выполненной экспедицией инженерных изысканий ЦПП "Лензолотопроект" в 2018г.
 Условные графические обозначения для существующих зданий, сооружений, инженерных сетей, обозначение реперов, шурфов и скважин приняты по условным знакам для топографических планов МИНАРХСТРОЯ Российской Федерации. Система высот Балтийская, система координат местная, проектные отметки даны по верху покрытия.
 Коэффициент уплотнения насыпей должен быть не менее 0,98 под покрытием и не менее 0,96 в других местах.
 Асфальтобетонное покрытие допускается укладывать только в сухую погоду. Основание под асфальтобетонные покрытия должно быть очищено от грязи и высушено. Температура воздуха при укладке асфальтобетонных покрытий из горячих и холодных смесей должна быть не ниже +5С весной и не ниже +10С осенью.
 Работы по озеленению территории следует производить в мае и сентябре, саженцы хвойных пород высаживать только зимой при температуре не ниже -25С.
 В целях максимального использования осеннего периода для озеленения территории допускается выкашивание посадочных мест, посадка и пересадка с комом земли при температуре наружного воздуха не ниже -15С. Ямы для посадки саженцев и саженцев с комом должны иметь глубину 75-90см, для саженцев со стержневой корневой системой 80-100 см. Работы по благоустройству территорий должны выполняться в соответствии с рабочими чертежами и соблюдением технологических требований, предусмотренных настоящими общими указаниями, проектом производства работ и СНиП 111-1075 "Благоустройство территорий"

Ведомость проездов, и площадок в границах проектирования

Условные обозначения	Наименование	Длина, м.	Ширина, м.	Площадь покрытия, м ²	Бордюр из бортового камня	
					Тип	Кол-во, п/м.
	Покрытие тип "А"	по плану		1905,38	БР 100.30.15	321,17
	Покрытие тип "Б"	по плану		542,92	—	—
	Газон	по плану		1577,2	—	—

Ведомость переносного оборудования

Условные обозначения	Наименование	Количество	Обозначение типового проекта
	Столбики, ограничивающие заезд автомобилей к подъездам	1 шт	индив.
	Скамья, тип 1	5 шт	Т.п. 310-5-4 альб.1
	Урна, тип 1	5 шт	Т.п. 310-5-4 альб.1
	Энергосберегающие фонари	1 шт	индив.
	Ограждение, тип 1	82,06 пог.м	индив.
	Ограждение, тип 2	78,57 пог.м	индив.
	Стойки для сушки белья	1 шт	индив.

10-07-2020 АР, ПЗ, КР

Благоустройство двора дома по адресу:
 г. Бодайбо ул.Мира, 4а

Изм.	Испол.	Лист	Надк.	Подп.	Дата	Стадия	Лист	Листов
Разраб.	Евгеева А.О.					Р	2	4
Проверил	Грузель А.В.							

Схема благоустройства и озеленения М 1:500

МКУ "УКС Бодайбинского городского поселения"

Копировал

Согласовано
Подпись и дата
Взам. инв.
Инв.подл.

Разбивочный план М1:500

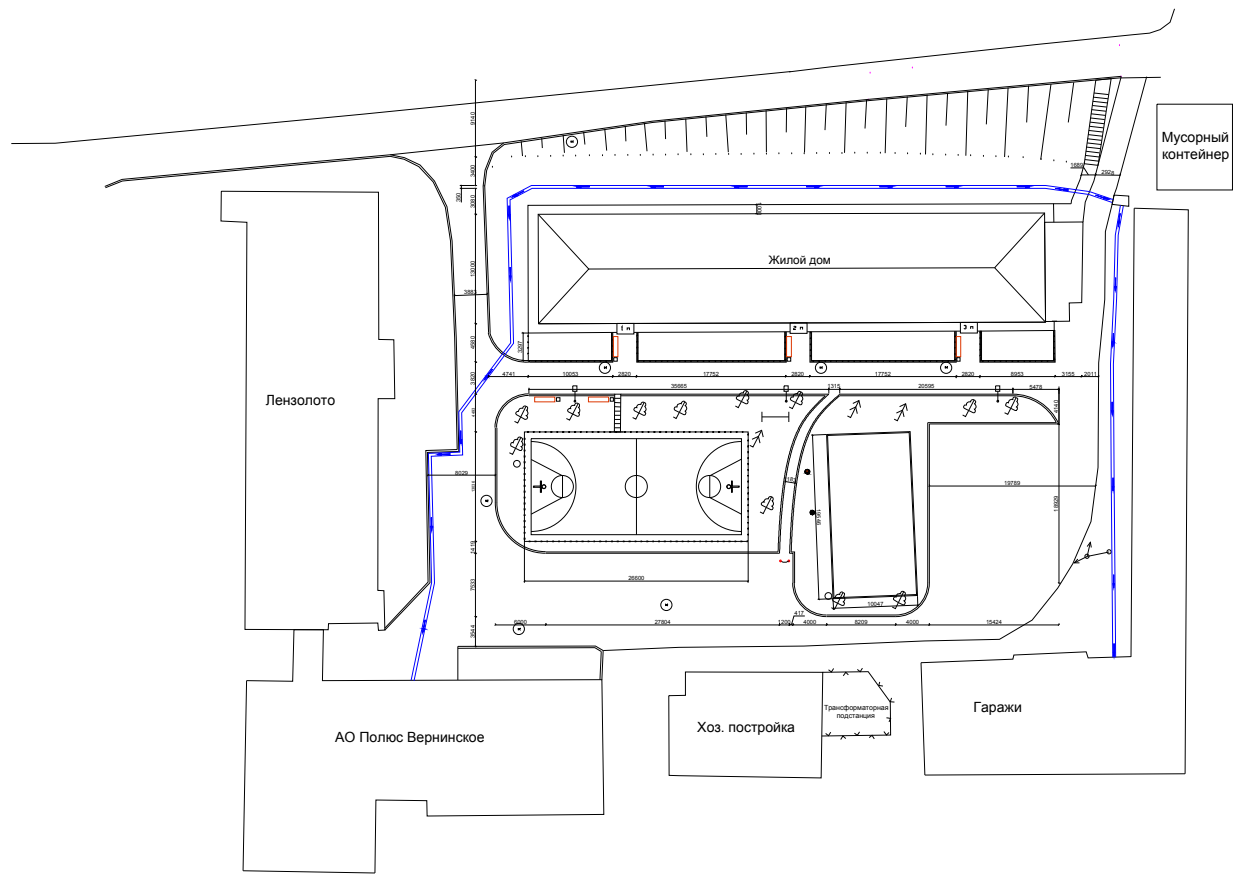

Согласовано

Подпись и дата
Взам. инв.

Инв. подл.

						10-07-2020 АР, ПЗ, КР			
						Благоустройство двора дома по адресу: г. Бодайбо ул. Мира, 4а			
Изм.	Коп.	уч.	Лист	Док.	Подп.	Дата	Стадия	Лист	Листов
Разраб.			Евгеева А.О.				Р	3	4
Проверил			Груздь А.В.						
						Разбивочный план М1:500			
						 МКУ "УКС Бодайбинского городского поселения"			

Копировал

Схема устройства газонного ограждения



Схема устройства ограждения для спортивной площадки



Схема устройства баскетбольных стоек



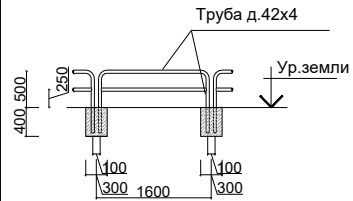

Схема устройства стойки для сушки белья

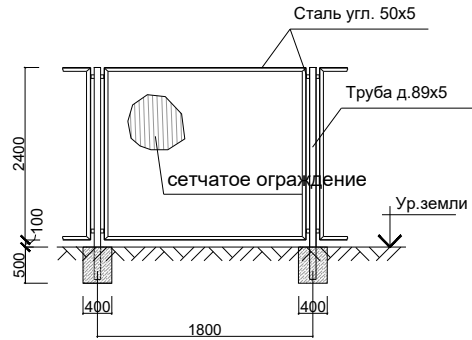

Каменный бордюр БР 100.30.15

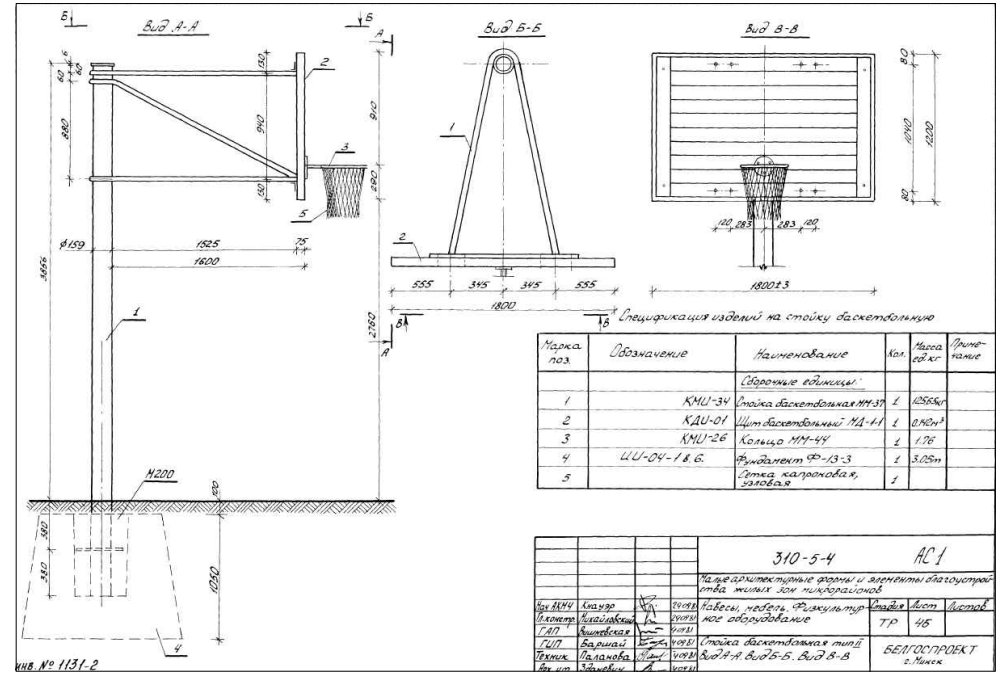
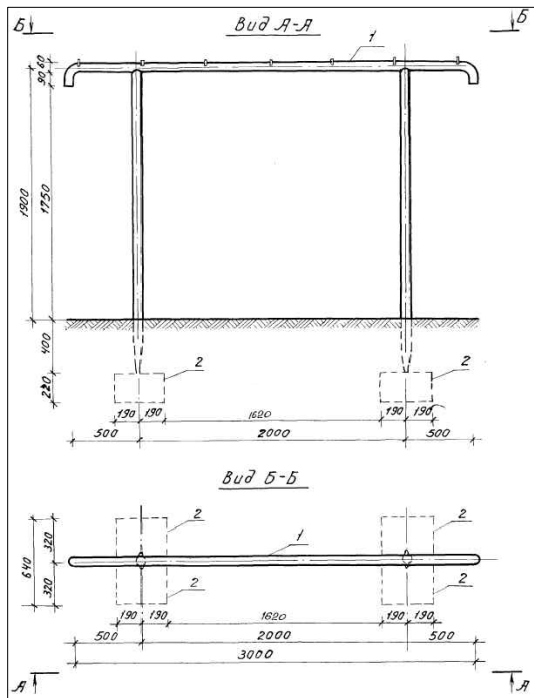
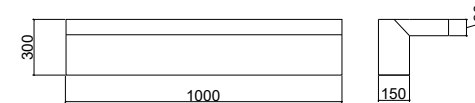

					10-07-2020 АР, ПЗ, КР				
					Благоустройство двора дома по адресу: г. Бодайбо ул.Мира, 4а				
Изм.	Коп.	уч.	Лист	Ндоп.	Подп.	Дата	Стадия	Лист	Листов
Разраб.			Евтева А.О.				Р	4	4
Проверил			Груздь А.В.						
							 МКУ * УКС Бодайбинского городского поселения*		

Копировал

Согласовано

Подпись и дата
Взам. инв.

Инв. подл.









